



New Gate

MC300-IMB

Instrucciones MC300-IMB-v20190430

COMPACTO: fácil de instalar. Caja metálica con cathaphoresis (acero inox opcional), que se puede instalar antes y el motor después.

ROBUSTO: reductor de ghisia y aluminio.

INVISIBLE: todo es enterrado.

SOLIDO: los materiales de primera calidad, la fabricación muy cuidada, y la protección térmica del motor garantizan una larga duración del producto.

SEGURO: operador autoblocante, con mando manual para llave especial C del interior o exterior.

MC300/ IMB1 90°



MC300/ IMB2 180°



La seguridad y la duración del producto están garantizadas gracias al cuidadoso diseño de las mismas y a que cumplen la normativa.

SCHEMA FUNZIONALE E - OPERATIONAL DIAGRAM - SCHÉMA DE PRINCIPE
ESQUEMA FUNCIONAL - FUNKTIONS PLAN

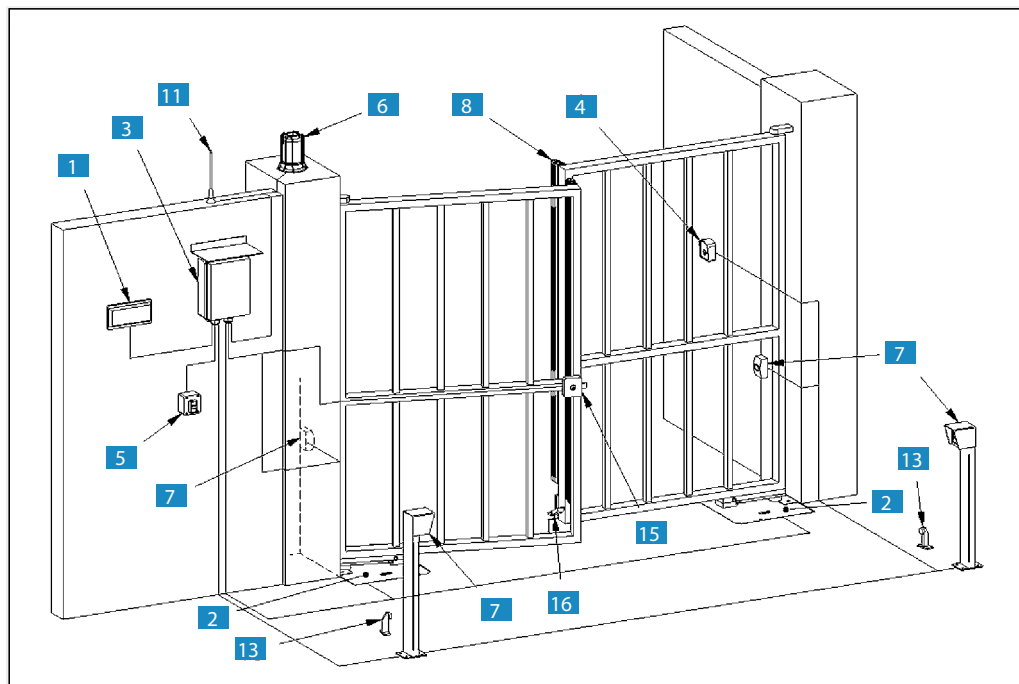

- 1** Interruttore generale
Main switch
Interrupteur de ligne
Interruptor general
Schalter
- 2** Motoriduttore
Gear motor
Motoreducteur
Motorreductor
Antrieb
- 3** Centrale elettronica
Electronic control unit
Centrale électronique
Central electrónica
Elektroschrank
- 4** Selettore a chiave
Key contador
Contacteur a clé
Selector de llave
Schlüsselschalter
- 5** Pulsantiera
Push-switch
Poussoir
Pulsador
Druckknopf
- 6** Lampeggiatore
Warning light
Clignotant
Luz intermitente
Blinkleuchte
- 7** Fotocellule
Photocells
Photocellules
Fotocélulas
Photozelle
- 8** Coste sensibili
Safety hedges
Barre palpeuse
Barra de seguridad
Empfindliche Rücken
- 11** Antenna
Aerial
Antenne
Antena
Antenne
- 13** Arresti meccanici
Stoppers
Butées mecaniques
Stop mecanico
Mechanische
Haltestellenendschalter
- 15** Elettroserratura
Electrolock
Electroserrure
Electrocierre
Elektroschloss
- 16** Paletto meccanico
Mechanical latch
Palet mecanique
Bloqueo mecanico
Riegel

ACCESSORI / ACCESSORIES / ACCESSORIES / ACCESSORIOS / ZUBEHÖRE

<p>Kit finecorsa magnetici per MC300/IMB1 Kit limit switches magnetic for MC300/IMB1 Kit fin de course magnétiques pour MC300/IMB1 Finales de carrera magnéticas por MC300/IMB1 Kit magnetischen Endschalter für MC300/IMB1</p>	MC300/IMBGF	
<p>Kit finecorsa magnetici per MC300/IMB2 Kit limit switches magnetic for MC300/IMB2 Kit fin de course magnétiques pour MC300/IMB2 Finales de carrera magnéticas por MC300/IMB2 Kit magnetischen Endschalter für MC300/IMB2</p>	KIE001A00	
<p>Kit svincolo a fune per IMB + fune metallica e guaina da Mt. 5 Set manual device by cable for IMB + cable and scabbard 5 Mtr Set deverouillage par câble pour IMB + câble et gaine 5 Mtr. Kit desbloqueo con cable 5 metros kit Hand-Gerät-kabel für IMB + Kabel und Scheide 5 mtr</p>	EPAC-IMB	
<p>Kit svincolo a fune + cassaforte esterna Manual device with cable + external manual device in metallic box Deverouillage par câble + deverouillage extérieur en coffret métallique Kit desbloqueo con cable + caja metallica exterior kit Hand-Gerät-kabel + außerhalb Safe für Gerät</p>	EPAC-IMB + EPAC-SV	
<p>Kit svincolo a fune + maniglia svincolo Manual device with cable + handle Deverouillage par câble + poignée Kit desbloqueo + maneta Kit Hand-Gerät-kabel + Release-Hand</p>	EPAC-IMB + RID98/MS2	
<p>Leva "Fire" d'emergenza con comando a fune Lever "Fire" manual release by cable Poignée "Fire" pour commande manuel avec cable Maneta "Fire" por mando manual con cable Habel-Hand "Fire" für schnelle Freisetzung mit Kabel</p>	KIE002A00	

Attenzione: Applicare elettroserratura se l'anta è superiore a 2,5 metri.

Warning: To install electric lock if the leaf is over mt. 2,50.

Attention: Installer une electroserre si le battant est plus de mt. 2,50.

Attention: Instalar electrocierre si la hoja es mayor de 2,50 mt.

Achtung: Installation eines Elektroschloss, wenn die Tür ist mehr als 2,5 m.

CARATTERISTICHE TECNICHE

TECHNICALS DATA / CARACTERÍSTICAS TÉCNICAS / TECHNISCHE DATEN

					MC300/ IMB1	MC300/ IMB2
Alimentazione	Power supply	Alimentation	Alimentación	Spannungsversorgung	230 V.a.c. 1 phase 50/60 Hz	
Potenza motore	Motor output	Puissance moteur	Potencia nominal	Motorleistung	350 W.C. 16 µF	
Assorbimento motore	Motor current	Consommation moteur	Absorción motor	Leistungsaufnahme	2 Amp	
Protezione termica / isolamento	Thermic protection / insulation	Protection thermique / isolation	Proteccion termica / aislacion	Wärmeschutz	130° / Class F / IP67	
Coppia max	Max torque	Couple max	Paro máx.	Max Treibkraft	350 Nm	
Rapporto riduzione	Reductio ratio	Reduction	Reduccion	Untersetzungsverhältnis	0,0008	
Giri albero	Rounds axis	Tours axe reducteur	Vuelta eje	Dehnhzahl Elektromotor	1,12/min	
Fine Corsa	Limit switches	Fin de course	Final de carrera	Öffnung Endschalter	Optional Magnetico - Magnetic - Magnetique Magnetico - Einbauleitung	
Frequenza di utilizzo	Operating frequency	Frequence utilisation	Frecuencia de uso	Gebrauchshäufigkeit	40%	
Lubrificazione	Lubrication	Lubrification	Lubrificación	Schmierung	Grasso - Grease - Graisse - Graso - Schmierfett	
Tempo di apertura	Opening time	Temps de ouverture	Tiempo de apertura	Öffnungs	90° / 20 sec ~	90° / 12 sec ~ 180° / 24 sec ~
Sblocco di emergenza	Emergency release	Deverrouillage manuel	Desbloqueo de emergencia	Notaufhebung	Int. / Ext. - Inn. / Äuß.	
Temperatura di esercizio	Operating temperature	Temperature exercice	Temperatura de funcionamiento	Betriebstemperatur	-20 +70 C°	
Peso operatore	Weight of operator	Poids operateur	Peso operador	Gewicht des Operators	20 kg.	

Anta - Door - Portail - Puerta - Tors

(P) Peso max
Weight max
Poids max
Peso max
Gewicht max

(L) Larghezza
Lenght
Largeur
Anchura
Länge

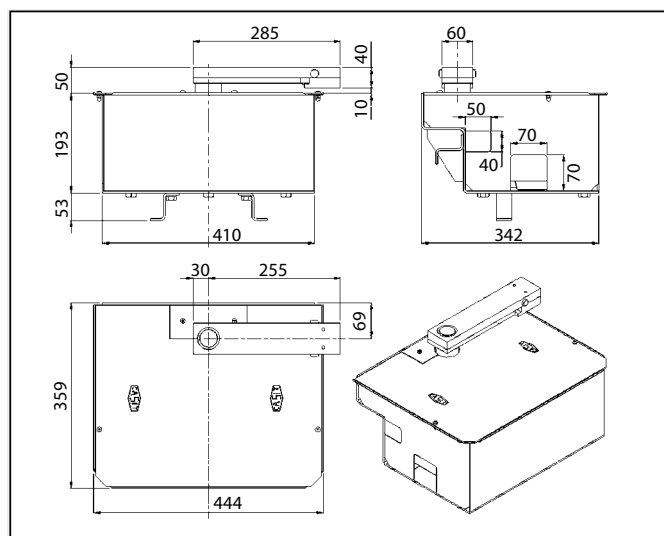
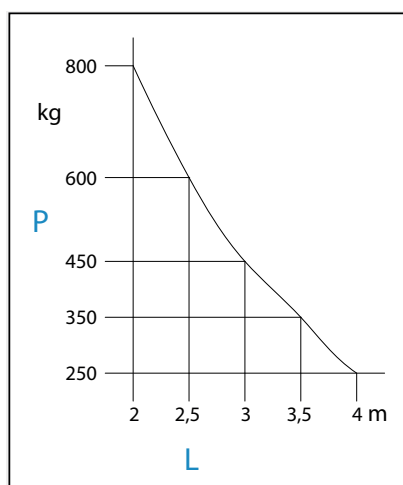

N.B: Installare i dispositivi previsti dalle norme vigenti / To install the safety devices following the standard / Installer les dispositifs de sécurité prévus par les normes / Instale los dispositivos previstos por las normas vigentes / Während der Installation immer die geltenden Regel achten und die Schutzvorrichtung benutzen.

I prodotti sono corredati di libretto Avvertenze UNAC e istruzioni montaggio. I dati sono indicativi e possono essere variati senza preavviso. - The products are accompanied by the UNAC-advertisement and installation - maintenance Hand-book. This datas is indicative and can be changed without notice. - Les produits sont accompagnés d'un carnet d'Advertissements-UNAC et des instruction de montage. Les données techniques sont indicatives et peuvent être modifiées sans aucun préavis. - Los productos tienen incluido libretto Avvertenze UNAC y instrucción de montaje. Las informaciones pueden variar sin aviso. - Die Produkte sind mit dem handbuch mit den anweisungen UNAC und den montageanweisungen versehen. - Die technischen Daten haben rein orientativen Charakter und bedürfen bei Änderungen keinen Benachrichtigung.



New Gate

Pol. Ind. Sud-Oest C/Bernat de Rocabertí, 16 Sabadell (Barcelona) 08205
Tel.: 93 721 97 55 e-mail: info@newgate.es

www.newgate.es